

Pompă submersibilă toată din oțel
inoxidabil SOOW



Instrucțiuni de
utilizare

1. Acasă

Pompă submersibilă cu șurub. Dispozitivul se caracterizează prin calitatea manoperei și a performanțelor. În comparație cu pompele submersibile convenționale, seria noastră de pompe submersibile cu șurub are următoarele caracteristici și funcții:

1. Nu există o limită inferioară de înălțime. Dispozitivul permite lucrul la înălțimea maximă a cursei. Consumul de curent al pompei este proporțional cu înălțimea cursei.
2. Domeniu de cursă mare și eficiență ridicată. În comparație cu alte pompe, această pompă este cu peste 50% mai eficientă. Acest lucru se traduce, de asemenea, în economii de energie și de costuri. Dispozitivul se caracterizează prin eficiența sa economică ridicată.

Datorită caracteristicilor menționate mai sus, echipamentul este utilizat într-o gamă largă de lucrări. Pompa este, de asemenea, potrivită pentru lucrări în dealuri, fabrici, mine și zone cu niveluri scăzute ale apei. După instalarea unui regulator de presiune, pompa poate fi utilizată ca dispozitiv de irigare.

II. Descrierea echipamentului

Pompa submersibilă cu șurub este formată din trei componente principale: motorul electric, pompa cu șurub și garniturile de etanșare. Motor - motor asincron monofazat sau bifazat montat în partea inferioară a pompei. Acesta este un tip de motor cu etanșare verticală. Atunci când este scufundat în apă, corpul motorului acționează ca un răcitor și temperatura internă este redusă. Pompă cu șurub - montată în partea superioară a pompei. Este o pompă etanșă cu angrenaj intern. În timpul aceleiași funcționări a motorului, rotorul (șurubul), care este conectat la arborele motorului și la stator, suferă o mișcare centrifugă în jurul axei statorului. La îmbinări se folosesc inele O ca garnituri de etanșare, iar arborele motorului folosește garnituri mecanice cu două fețe.

III. Descrierea echipamentului

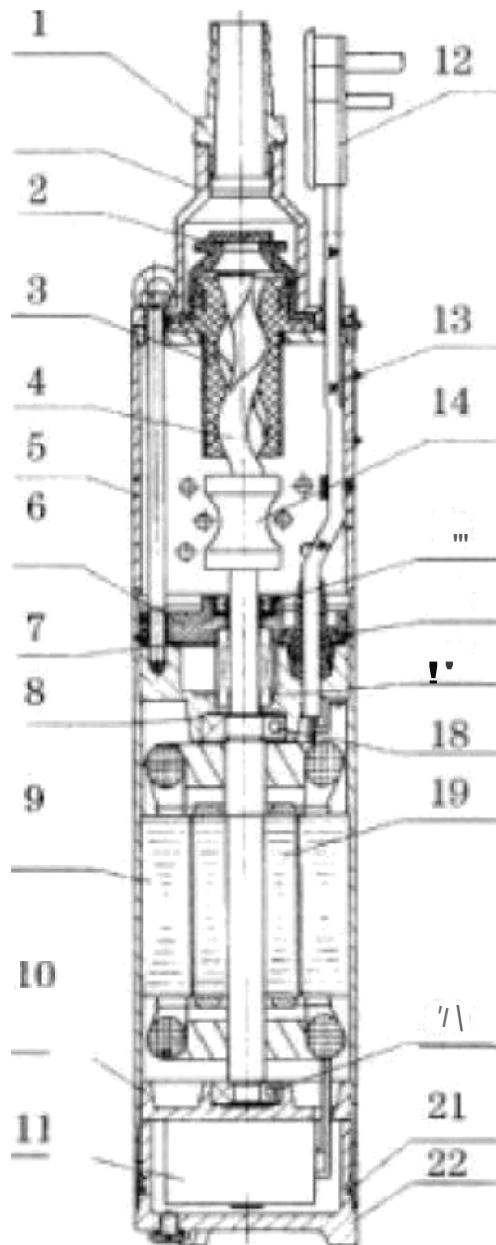

1. Intrarea apei
2. Copertă
3. Stator
4. Hriadel
5. Alimentarea cu apă
6. Protecția cilindrilor de ulei
7. Sigiliu
8. Cilindru de ulei
9. Ancoră de motor
10. Suport de rulment
11. Condensator
12. Adaptor
13. Cablu
14. Conector universal
15. Garnitura de ulei
16. Corpul cablului
17. Etanșare mecanică
18. Rulmentul
19. Rotorul motorului
20. Rulmentul
21. Inel de legătură
22. Capacul inferior

IV. Informații importante și avertismente

1. Înainte de a porni dispozitivul, asigurați-vă că datele privind puterea și eficiența de pe eticheta de putere a dispozitivului corespund așteptărilor dumneavoastră.
2. Debitul submersibil al pompei trebuie să fie mai mic decât capacitatea găurii de foraj pentru a evita arderea ancorei din cauciuc din cauza lipsei de apă.
3. Atunci când transportați pompa, este interzisă scoaterea cablului de alimentare (nu folosiți cablul ca o frânghie pentru a scoate pompa din apă).
4. Înainte de a porni dispozitivul, verificați rezistența de izolație a înfășurării motorului, care trebuie să fie mai mică de 2MΩ. Dacă rezistența este mai mare, găsiți cauza și rezolvați problema înainte de a porni echipamentul.
5. Înainte de a porni aparatul, verificați dacă întregul cablu nu este deteriorat. Dacă este deteriorat, acesta trebuie înlocuit imediat. Dacă cablul de alimentare este deteriorat, nu-l utilizați.
6. Conductorul marcat cu simbolul de împământare trebuie să fie legat la pământ. Instalați un dispozitiv de protecție împotriva supratensiunilor
Protecție.
7. Tensiunea de funcționare pentru o pompă monofazată este de 220 V / 50 Hz, iar pentru o pompă trifazată - 380 V / 50 Hz. Nivelul de fluctuație a presiunii electrice trebuie să se situeze în intervalul 0,9-1,1 din valoarea nominală. În cazul în care pompa se află la distanță de sursa de alimentare, trebuie utilizat un cablu prelungitor cu parametrii indicați mai jos. Dacă este posibil, utilizați cât mai puține puncte de conectare.

Lungimea cablului (m)	Secțiunea transversală a cablului (m ²)
< 100	1,5
> 100	2,5

8. În cazul în care se utilizează o pompă cu șurub cu motor trifazat (tensiune nominală de 380 V), trebuie instalat un sistem de protecție împotriva pierderii de fază pentru a preveni arderea motorului din cauza unei întreruperi de fază (instalație de alimentare de 22,2 kW).
9. Pompa trebuie să fie complet scufundată în apă înainte de prima utilizare (înainte de a testa direcția de rotație a rotorului).
10. Adâncimea de imersie a pompei nu trebuie să fie mai mică de 0,5 m. În timpul funcționării, asigurați-vă că echipamentul se află sub nivelul apei. Pompa nu trebuie să fie scoasă din apă în timpul funcționării. Atunci când se lucrează în apă, pompa trebuie să fie fixată și asigurată.

11. Este interzisă funcționarea pompei fără apă. Înainte de începerea lucrului, pompa trebuie să fie întotdeauna plasată în apă puțin adâncă, la aproximativ 1 m, pentru a verifica direcția corectă de rotație a rotorului. Dacă totul este în ordine, pompa poate fi utilizată pentru funcționarea normală. Atunci când rotorul se rotește în direcția opusă, pompa trifazată nu poate extrage apă. În acest caz, schimbați fazele pentru a seta corect sensul de rotație. În caz contrar, statorul de cauciuc sau motorul pot horinca.

12. Nu scufundați cablul de alimentare în apă, deoarece acest lucru poate provoca șocuri electrice. Dacă puțul este prea adânc, trebuie să cumpărați un cablu mai lung.
13. Nu permiteți altor persoane sau animale să intre în apa în care se află pompa atunci când operați echipamentul. Păstrați o distanță de aproximativ 2 m față de echipament în timpul funcționării pentru a evita șocurile electrice.
14. Nu suprasolicitați motorul, deoarece acesta ar putea fi deteriorat.
15. Atunci când se lucrează în ape foarte poluate, cu un conținut ridicat de nisip și noroi, ar trebui să se efectueze inspecții regulate pentru a verifica dacă există blocaje sau deteriorări ale echipamentului sau ale componentelor acestuia. Echipamentul ar trebui verificat în mod regulat pentru a fi utilizat în mediul de lucru - cu cât condițiile sunt mai rele, cu atât mai frecvent ar trebui verificat echipamentul. Atunci când verificați echipamentul, deconectați-l de la sursa de alimentare.
16. Nu deșurubați șurubul de testare a presiunii. În caz contrar, se poate scurge apă sau deteriorarea unității.
17. Temperatura de funcționare a dispozitivului și temperatura mediului în care funcționează dispozitivul nu trebuie să depășească 40°C.

V. Întreținere și reparații

1. În cazul în care apar zgomote ciudate de la echipament sau dacă performanța echipamentului scade, opriți imediat pompa și găsiți cauza problemei.
2. În cazul în care pompa este utilizată pentru a transfera lichide cu un conținut ridicat de impurități, de exemplu lichide chimice etc., părțile interne ale pompei trebuie curățate temeinic după fiecare utilizare.
3. După 2000 de ore de funcționare, verificați dacă statorul motorului și cauciucul sunt uzate. Dacă este uzat, înlocuiți-l. Dacă pompa este utilizată în lichide cu un nivel ridicat de contaminare, acest timp trebuie scurtat și inspecția trebuie efectuată mult mai devreme. După 3.000 de ore de funcționare, trebuie schimbat uleiul de lubrifiere (ulei mecanic nr. 5 sau nr. 10, completat până la 80% din capacitate). Verificați în mod regulat etanșeitatea tuturor pieselor echipamentului.
4. Persoanele neexperimentate și neinstruite nu dezassemblează echipamentul. Aparatul este echipat cu un motor care funcționează în regim uscat, deci nu este nevoie de ulei sau apă. În caz contrar, motorul poate horinca.

5. Echipamentul nu trebuie depozitat în apă. Dacă aparatul nu va fi utilizat pentru o perioadă lungă de timp, acesta trebuie uscat (îndepărtați apa din el). Îndepărtați partea superioară a pompei, apoi scoateți statorul de cauciuc și aplicați o cantitate mică de ulei pe șurub. Acest lucru protejează echipamentul de coroziune.

6. Echipamentul trebuie depozitat într-un loc răcoros și uscat. Nu îl expuneți la lumina directă a soarelui și nu îl depozitați la temperaturi sub 20°C.

Problema	Cauza posibilă	Soluție
Dispozitivul nu pornește sau se oprește brusc	<ol style="list-style-type: none"> 1. Activarea sistemului protecția motorului împotriva supraîncălzire/supraîncălzire. 2. Nu există alimentare cu energie electrică. 3. Tensiune prea mică. 4. Șuruburi prea strânse sau coroziune între motor și statoare de cauciuc. 5. Dispozitivul este acoperit mai mult nisip sau noroi. 6. Deteriorarea înfășurării motor. 	<ol style="list-style-type: none"> 1. După ce motorul s-a răcit încercați din nou pompa. Începeți. 2. Verificați siguranțele pentru a vedea dacă nu sunt deteriorate. În cazul în care deteriorate, înlocuiți-le cu nou și încercați din nou spustif Pompă. 3. Setați presiunea în intervalul 0,9-1,1. 4. Curățați temeinic întreaga echipamentul și interiorul acestuia. 5. Înlocuiți înfășurarea.
Funcționarea pompei este Neobișnuit	<ol style="list-style-type: none"> 1. Dispozitivul este blocat din cauza impurităților mai mari. 2. Statorul pompei nu este în poziția corectă. 3. Pompa a fost scufundată prea adânc în apă. 4. Rulment uzat. 5. Deteriorarea statorului sau conector universal. 6. Funcționarea motorului în două faze. 	<ol style="list-style-type: none"> 1. Curățați temeinic întreaga echipamentul și interiorul acestuia. 2. Verificați etanșeitatea șuruburi. 3. Pompa ar trebui să fie byf scufundat în apă la o adâncime de 10,5 - 1,5. 4. Înlocuiți rulmentul. 5. Montați spița statorului sau un conector universal. 6. Verificați dacă este corect cabluri electrice a circuitului.
Putere redusă a mașinii - scăzută curgerea apei	<ol style="list-style-type: none"> 1. Tensiune joasă. 2. Bolț, stator sau conductor blocat. 3. Arderea statorului din cauza funcționării echipamentului fără apă. 4. Scurgeri de apă la intrare sau deteriorarea conductei. 	<ol style="list-style-type: none"> 1. Reglați tensiunea. 2. Deschideți capacul de evacuare și înlocuiți șurubul și statorul uzat sau curățați ieșirea de resturi. 3. Înlocuiți un bolț deteriorat sau un stator ars. 4. Instalați conectorul de admisie sau conducta de apă corectă

Cele mai importante cauze de deteriorare a înfășurării statorului motorului sunt:

1. Un motor trifazat funcționează pe mai puține faze.
2. Tensiune prea mare sau prea mică.
3. Apă care pătrunde în înfășurare din cauza defectării garniturii.

VII. Note

1. Pompa este fabricată din material comun, adecvat pentru utilizarea în apă curată (PH 6 - 8,5) sau în lichide necorozive.
2. Cumpărați un stator cu un șurub. Asigurați-vă că folosiți numai piese de același tip.
3. Acest manual se referă numai la tipul de pompă submersibilă cu șuruburi menționat.

VIII. Date tehnice

Tip	Model	Puterea motorului		Výkon		Tensiune V	Media mm	Deschi deți Inch	Dížka mm
		KW	HP	m3/h	m				
3.5QGD	1-50-0,25	0,25	0,35	1	50	220	90	1	530
	1,2-50-0,37	0,37	0,5	1,2	50			1	543
	1,8-50-0,50	0,5	0,7	1,8	50			1	553
4QGD	1-50-0,25	0,25	0,35	1	50	220	102	1	543
	1,2-50-0,37	0,37	0,5	1,2	50			1	543
	1,8-50-0,50	0,5	0,7	1,8	50			1	573
	0,8-100-0,50	0,5	0,7	0,8	100			1	583
	2,5-50-0,55	0,55	0,75	2,5	50			1	585
	1,2-100-0,55	0,55	0,75	1,2	100			1	589
	3,5-50-0,75	0,75	1	3,5	50			1	600
	1,8-100-0,75	0,75	1	1,8	100			1	605
	1-150-0,75	0,75	1	1	150			1	630

KD1700 - 4QGD 1,8-50-0,50

KD1701 - 4QGD 1,2-100-0,55

KD1702 - 4QGD 1,8-100-0,75

Protecția mediului



Echipamentele electrice uzate nu trebuie aruncate ca deșeuri menajere. Echipamentele electrice trebuie duse la un centru de reciclare. Contactați **autoritățile locale** pentru **informații** suplimentare.